



IGLOO DOUBLE EVAPORATEUR- BEER UP

2 Tirages

D3076BU



Osez le
COVERING

FABRICATION FRANÇAISE



Meuble tout en Inox
Transportable sur roulettes
Equipé d'une poignée de transport

Doté du système Beer-Up:
Facile: Remplissage automatique ou manuel par le dessous du gobelet
Service rapide et facile accessible aux non initiés
Economique: Plus rapide et plus rentable
Ecologique: Verres lavables et réutilisables (environ 500 utilisations)

L' Igloo double évaporateur Beer-Up est maniable facilement grâce à ses roulettes renforcées. Combiné avec le système innovant Beer-up, l'Igloo double évaporateur Beer-Up permet de servir autrement, sans contrainte.

Plus besoin de savoir tirer la bière: il suffit de placer le verre dans l'orifice et la tireuse effectue seule son remplissage, au centilitre près. Il assure ainsi un gain de rapidité et donc un rendement très supérieur. Un service classique est également possible grâce à un bec amovible, conseillé pour l'entame et la fin de fût. L' Igloo double évaporateur Beer-Up est conçu pour une utilisation intensive. Equipé d'un compteur volumétrique, il vous permettra de comptabiliser le litrage réel de votre manifestation. L'Igloo double évaporateur assurera un débit sur 2 bocs de 295 l/h (ΔT 15).

Il est fourni avec 2 grilles pour gobelets: 1 grille de 2 tirages X 25 cl et 2 tirages X 50cl ainsi que 50 gobelets 25 cl. Les gobelets sont lavables en lave-vaisselles et lave-verres.

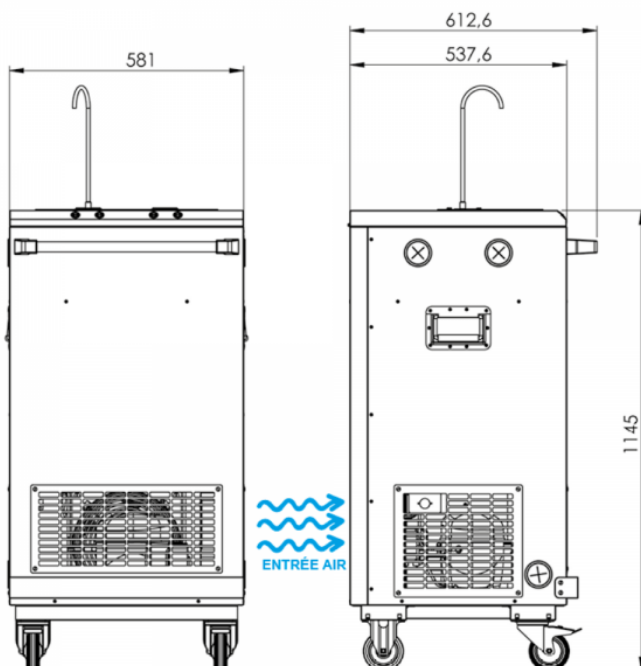

Caractéristiques Techniques

NOMBRE DE TIRAGE MAX.	2T
DEBIT HORAIRE (ΔT 15) L/H	295
PUISSANCE COMPRESSEUR (CV)	3/4
POIDS (KG)	87
CAPACITE DE LA CUVE (L)	85
POIDS DU BANC DE GLACE (KG)	40
DIMENSIONS (MM)	L.581 x p.538 x h.1145
THERMOSTAT (TEMPÉRATURE DE LA RÉSERVE FROID)	mécanique
LONGUEUR MAX SERPENTINS (M)	2x30
FLUIDE FRIGORIGENE	R134A
EVAPORATEUR	cuivre
MATIERE CUVE	Polystyrène Choc
MATIERE MOUSSE ISOLATION	Polyuréthane
PRISE DE TERRE	Obligatoire
PUISSANCE MAX	918

Pour découvrir davantage d'informations sur ce produit, scannez ce QR code.



Des hommes et des femmes à votre écoute

BORDEAUX dav-bordeaux@dav-equipments.com
 LILLE dav-lille@dav-equipments.com
 LYON dav-lyon@dav-equipments.com
 MARSEILLE dav-marseille@dav-equipments.com

T. 05 56 39 48 05
 T. 03 20 94 85 41
 T. 04 37 42 13 13
 T. 04 91 49 36 62

PARIS dav-paris@dav-equipments.com
 RENNES dav-rennes@dav-equipments.com
 STRASBOURG dav-strasbourg@dav-equipments.com
 TOULOUSE dav-toulouse@dav-equipments.com

T. 01 70 24 98 87
 T. 02 99 00 48 48
 T. 03 88 62 12 46
 T. 05 61 81 43 44