

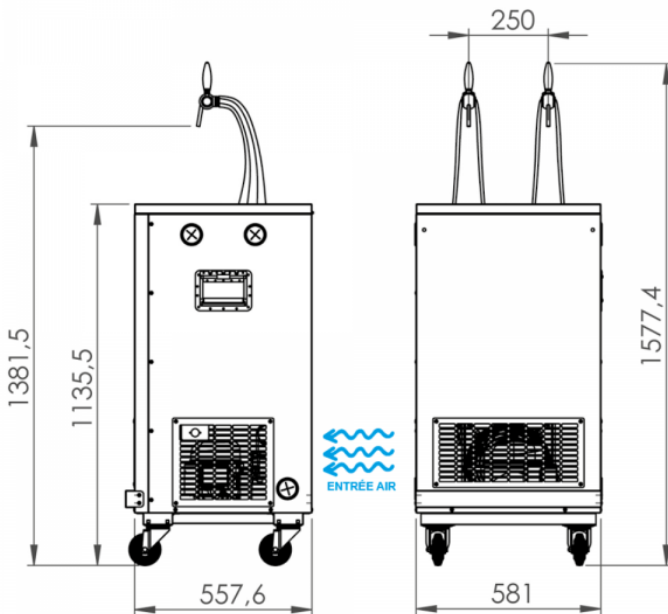

# IGLOO DOUBLE EVAPORATEUR - DAV EQUIPMENTS

2 Tirages

D3076



FABRICATION FRANÇAISE



Facilement transportable: poignées et roues renforcées

Tout en Inox

Adapté aux grandes manifestations

Qualité de service de bière optimum

Détendeur et vanne de vidange intégrés

Conçu et fabriqué en France par DAV EQUIPMENTS

Expert depuis 60 ans dans le développement et la fabrication de la solution de refroidissement des boissons, DAV EQUIPMENTS vous offre, à travers un processus éprouvé, une gamme de meubles mobiles assurant une qualité de service de bière optimum. Nous vous garantissons la fraîcheur de vos bières tout au long de vos manifestations : festival, salon, évènements, concerts, fêtes de la musique... L'Igloo double évaporateur assurera un débit sur 2 becs de 295 l/h ( $\Delta T$  15).

## Caractéristiques Techniques

NOMBRE DE TIRAGE MAX.	2T
DEBIT HORAIRE ( $\Delta T$ 15) L/H	295
PUISSANCE COMPRESSEUR (CV)	3/4
POIDS (KG)	87
CAPACITE DE LA CUVE (L)	85
POIDS DU BANC DE GLACE (KG)	40
DIMENSIONS (MM)	L.581 x p.558 x h.1578
THERMOSTAT (TEMPÉRATURE DE LA RÉSERVE FROID)	mécanique
LONGUEUR MAX SERPENTINS (M)	2x30
FLUIDE FRIGORIGENE	R134A
EVAPORATEUR	cuivre
MATIERE CUVE	Polystyrène Choc
MATIERE MOUSSE ISOLATION	Polyuréthane
PRISE DE TERRE	Obligatoire
PUISSANCE MAX	918

Pour découvrir davantage d'informations sur ce produit, scannez ce QR code.



*Des hommes et des femmes à votre écoute*

BORDEAUX dav-bordeaux@dav-equipments.com  
 LILLE dav-lille@dav-equipments.com  
 LYON dav-lyon@dav-equipments.com  
 MARSEILLE dav-marseille@dav-equipments.com

T. 05 56 39 48 05  
 T. 03 20 94 85 41  
 T. 04 37 42 13 13  
 T. 04 91 49 36 62

PARIS dav-paris@dav-equipments.com  
 RENNES dav-rennes@dav-equipments.com  
 STRASBOURG dav-strasbourg@dav-equipments.com  
 TOULOUSE dav-toulouse@dav-equipments.com

T. 01 70 24 98 87  
 T. 02 99 00 48 48  
 T. 03 88 62 12 46  
 T. 05 61 81 43 44