



## Lave-vaisselle - 500x500 - SILANOS

adoucisseur

R4137AD



Adoucisseur intégré

Deux bras de lavage

Doseur de produit de rinçage péristaltique, réglable sur l'écran du panneau de commande

Les lave-vaisselle frontaux sous-comptoir garantissent des performances supérieures avec une faible consommation et une fiabilité totale. technologiquement avancés ils restent intuitifs et faciles à utiliser.

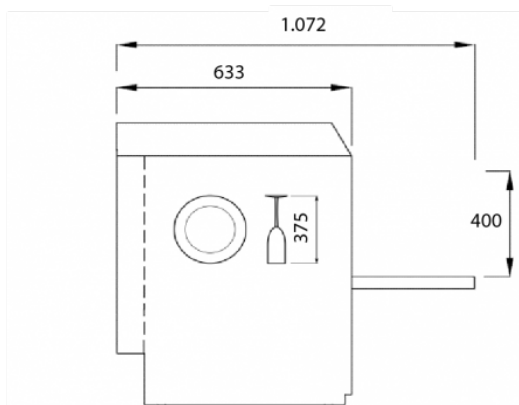

## Caractéristiques Techniques

<b>DIMENSIONS (MM)</b>	L.604 x P.633 x H.838
<b>ADOUCCISSEUR</b>	inclus
<b>CAROSSERIE</b>	Acier inox double paroi
<b>HAUTEUR PASSAGE VERRE (MM)</b>	375
<b>DUREE DES CYCLES (SC)</b>	60 -120 – 180 – 480
<b>POMPE DE VIDANGE</b>	Non
<b>DOSEUR PRODUIT DE RINCAGE</b>	inclus
<b>DOSEUR DE PRODUIT DE LAVAGE</b>	inclus
<b>CAPACITE DE LA CUVE (L)</b>	11
<b>CONSO. EAU PAR CYCLE (L)</b>	2,3
<b>NIVEAU SONORE (DB)</b>	63
<b>NOMBRE DE PANIER</b>	2
<b>DIMENSION DES PANIERS (MM)</b>	500 x 500
<b>TEMPERATURE DE LAVAGE (°C)</b>	50 à 60
<b>TEMPERATURE DE RINCAGE (°C)</b>	82 à 85
<b>TEMPERATURE AMBIANTE (°C)</b>	25
<b>TEMPÉRATURE ENTRÉ EAU (°C)</b>	≤20
<b>DURETE EAU D'ALIM. (°DF)</b>	7/12
<b>POIDS (KG)</b>	58
<b>ALIMENTATION</b>	400 / 3N / 50 (triphase)
<b>PUISSANCE (KW)</b>	5,05
<b>PRISE DE TERRE</b>	Obligatoire
<b>INDICE DE PROTECTION</b>	IPX1

Pour découvrir davantage d'informations sur ce produit, scannez ce QR code.



*Des hommes et des femmes à votre écoute*

BORDEAUX dav-bordeaux@dav-equipments.com  
 LILLE dav-lille@dav-equipments.com  
 LYON dav-lyon@dav-equipments.com  
 MARSEILLE dav-marseille@dav-equipments.com

T. 05 56 39 48 05  
 T. 03 20 94 85 41  
 T. 04 37 42 13 13  
 T. 04 91 49 36 62

PARIS dav-paris@dav-equipments.com  
 RENNES dav-rennes@dav-equipments.com  
 STRASBOURG dav-strasbourg@dav-equipments.com  
 TOULOUSE dav-toulouse@dav-equipments.com

T. 01 70 24 98 87  
 T. 02 99 00 48 48  
 T. 03 88 62 12 46  
 T. 05 61 81 43 44