

lave-verres et lave-vaisselle combiné - 400x400 - WINTERHALTER

osmoseur compatible, pompe de vidange intégrée

R4090



Doseurs de produit de lavage et rinçage intégrés.
Cycle rapide
Puissant
Propreté et hygiène irréprochable
Mono ou Triphasé /
Il s'adapte à tous les établissements
Simple d'utilisation - bouton unique

En plein rush, ce lave-vaisselle permet un rendement très rapide : plus d'essuyage pour votre personnel. Pour répondre aux normes de propreté et d'hygiène les plus strictes : les laves-vaisselle professionnels WinterHalter sont adaptés à de nombreux secteurs notamment les cafés, hôtels, restaurants. Qualité irréprochable et fiabilité optimale.

RECOMMANDATIONS: Pour garantir la performance de votre lavage et la longévité de votre appareil, pensez à l'osmoseur couplé à un système de préfiltration ou adoucisseur en amont. (osmoseur : R4091)

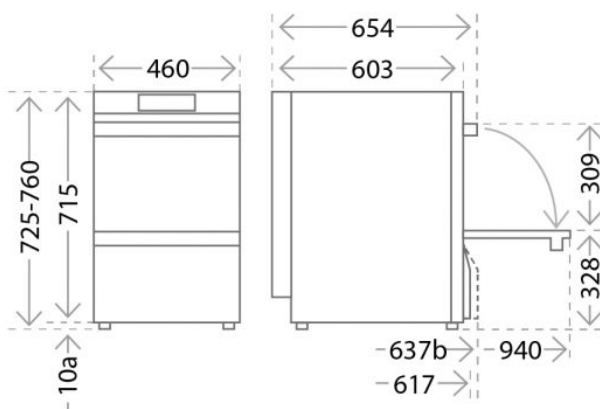

Caractéristiques Techniques

DIMENSIONS (MM)	L.460 x P.603 x H.725/760
CARROSSERIE	Acier inox double paroi
HAUTEUR PASSAGE VERRE (MM)	309
DUREE DES CYCLES (SC)	Lave-verres : 47-163 sec. Lave-vaisselle : 54-150 sec. Combiné : 54-128 sec. Lave-couverts : 171-327 sec.
POMPE DE VIDANGE	inclus
DOSEUR PRODUIT DE RINCAGE	inclus
DOSEUR DE PRODUIT DE LAVAGE	inclus
CAPACITE DE LA CUVE (L)	9,5
CONSO. EAU PAR CYCLE (L)	Lave-verres, vaisselle, combiné : 2,4L / Lave-couverts : 3,4L
NIVEAU SONORE (DB)	55
NOMBRE DE PANIER	1
DIMENSION DES PANIERS (MM)	400 x 400
TEMPERATURE DE LAVAGE (°C)	55 à 62
TEMPERATURE DE RINCAGE (°C)	65 à 70
TEMPÉRATURE ENTRÉ EAU (°C)	≤20
DURETE EAU D'ALIM. (°DF)	0
POIDS (KG)	59
ALIMENTATION	monophasé : 220-240V-16A / triphase : 380-415V – 16A
PUISSANCE (W)	monophasé : 3,2 / triphasé : 7,9
PRISE DE TERRE	Obligatoire
INDICE DE PROTECTION	IPX3 paroi arrière PVC / IPX5 paroi arrière INOX

Pour découvrir davantage d'informations sur ce produit, scannez ce QR code.



Des hommes et des femmes à votre écoute

BORDEAUX dav-bordeaux@dav-equipments.com
LILLE dav-lille@dav-equipments.com
LYON dav-lyon@dav-equipments.com
MARSEILLE dav-marseille@dav-equipments.com

T. 05 56 39 48 05
T. 03 20 94 85 41
T. 04 37 42 13 13
T. 04 91 49 36 62

PARIS dav-paris@dav-equipments.com
RENNES dav-rennes@dav-equipments.com
STRASBOURG dav-strasbourg@dav-equipments.com
TOULOUSE dav-toulouse@dav-equipments.com

T. 01 70 24 98 87
T. 02 99 00 48 48
T. 03 88 62 12 46
T. 05 61 81 43 44