



## Meuble préparation cocktail - CODIGEL

2 tiroirs réfrigérés

R1050



### QUALITÉ MAXIMUM

Produits fabriqués en acier inox AISI 304 18/10, dessinés avec des lignes fonctionnelles, élégantes et uniformes. Finitions parfaites, solides et hygiéniques.

### ERGONOMIE ET PRODUCTIVITÉ

Tables professionnelle, ergonomiques, compactes et très bien équipées. Conçu pour faciliter et optimiser le travail du barman, augmenter sa productivité et la facturation de l'établissement.

### MODÈLES RÉFRIGÉRÉS

Les modèles réfrigérés sont des meubles de cocktail très compacts et fonctionnels. Réfrigérés, équipés de grands tiroirs qui peuvent être entièrement extraits au moyen de glissières télescopiques.

### ÉLÉVATION

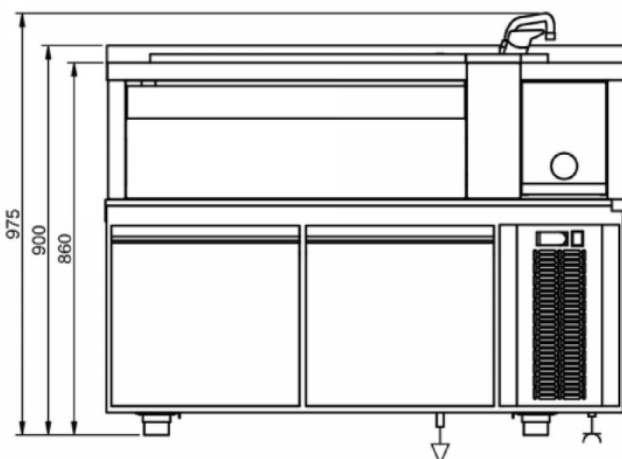

## Caractéristiques Techniques

<b>TYPE DE POSE</b>	à poser
<b>DIMENSIONS (MM)</b>	L.1200 x P.690 x H.900
<b>PIEDS REGLABLES</b>	4
<b>CARROSSERIE</b>	Inox 304
<b>COMPOSITION</b>	1 évier – 1 trou déchets – 2 planches à découper – 1 robinet – réservoir à glaçons thermiquement isolé – 2 séparateurs mobiles – 1 support blender
<b>REFROIDISSEMENT</b>	soubassement réfrigéré 2 tiroirs
<b>TEMPÉRATURE (°C)</b>	-2 à 8
<b>ALIMENTATION</b>	230 V – 50Hz
<b>CONSOMMATION</b>	330 W
<b>PRISE DE TERRE</b>	oui
<b>FLUIDE FRIGORIGENE</b>	R134A
<b>POIDS (KG)</b>	96
<b>OPTION</b>	Jeu de 7 bacs GN1/9 – profondeur 100

Pour découvrir davantage d'informations sur ce produit, scannez ce QR code.



*Des hommes et des femmes à votre écoute*

**BORDEAUX** dav-bordeaux@dav-equipments.com  
**LILLE** dav-lille@dav-equipments.com  
**LYON** dav-lyon@dav-equipments.com  
**MARSEILLE** dav-marseille@dav-equipments.com

T. 05 56 39 48 05  
T. 03 20 94 85 41  
T. 04 37 42 13 13  
T. 04 91 49 36 62

**PARIS** dav-paris@dav-equipments.com  
**RENNES** dav-rennes@dav-equipments.com  
**STRASBOURG** dav-strasbourg@dav-equipments.com  
**TOULOUSE** dav-toulouse@dav-equipments.com

T. 01 70 24 98 87  
T. 02 99 00 48 48  
T. 03 88 62 12 46  
T. 05 61 81 43 44