



NEO

04002



Le distributeur de comptoir tout-en-un ! Créez et personnalisez votre propre boisson en pré-dosage avec cette mini-usine à boissons gazeuses

- Une seule buse avec jusqu'à 4 ingrédients
- Précision et répétabilité
- Distribution avec ou sans contact
- Intégration de systèmes de paiement
- Surveillance des conditions de la cave et des boissons

Besoin standard :
Les bag-in-box doivent être stockés dans un rayon de 2 mètres du distributeur

Alimentation par l'eau du réseau - 3 bars de pression

Alimentation en CO² pour boisson - 5,5 bars de pression
Plus écologique, plus économique, facilite la logistique, et des boissons plaisir de qualité !

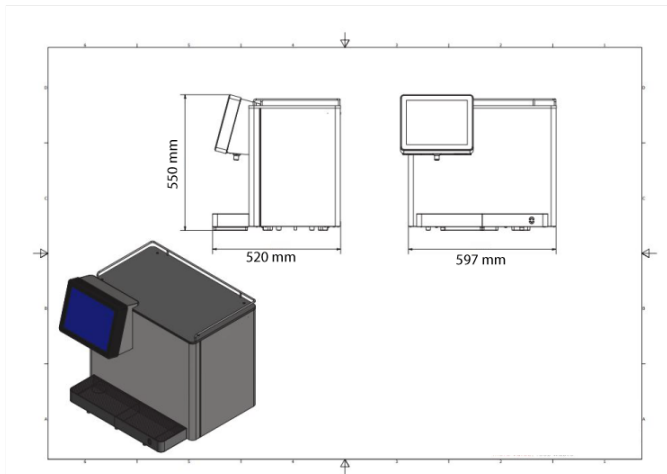

Caractéristiques Techniques

NOMBRES D'INGREDIENTS	4 ingrédients + eau gazeuse et eau plate
DIMENSIONS (MM)	H.550 mm/ L.597 mm/ P.520 mm
POIDS	50
CAPACITE BAIN D'EAU	9L
PERFORMANCE BANC DE GLACE	1,5H
CAPACITE DE DISTRIBUTION	80 boissons de 248 ml / 1 boissons/min 4,4°C ou moins
INTERFACE UTILISATEUR	Ecran tactile/ bouton distribution

Pour découvrir davantage d'informations sur ce produit, scannez ce QR code.



Des hommes et des femmes à votre écoute

BORDEAUX dav-bordeaux@dav-equipments.com
LILLE dav-lille@dav-equipments.com
LYON dav-lyon@dav-equipments.com
MARSEILLE dav-marseille@dav-equipments.com

T. 05 56 39 48 05
T. 03 20 94 85 41
T. 04 37 42 13 13
T. 04 91 49 36 62

PARIS dav-paris@dav-equipments.com
RENNES dav-rennes@dav-equipments.com
STRASBOURG dav-strasbourg@dav-equipments.com
TOULOUSE dav-toulouse@dav-equipments.com

T. 01 70 24 98 87
T. 02 99 00 48 48
T. 03 88 62 12 46
T. 05 61 81 43 44