



TRAPPISTE

1 tirage

D3031

Osez le
COVERING



FABRICATION FRANÇAISE



Transportable

Compact

Pratique avec son égouttoir rabatable.

Détendeur, robinet compensateur et vanne de vidange intégrés.

Personnalisable à l'effigie de votre marque.

Avec ses poignées intégrées, le Trappiste est maniable et facilement transportable. Il peut être équipé d'un robinet passage direct ce qui facilitera le service de vos verres en enfilade. Il sera particulièrement adapté au service de vos boissons lors de vos manifestations: jusqu'à 100 l/h (ΔT 15).

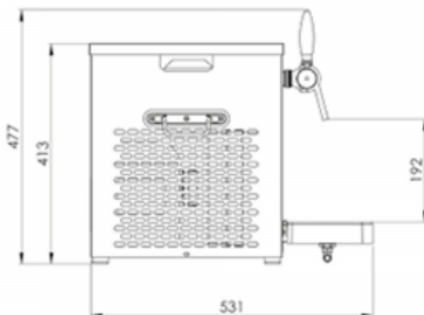
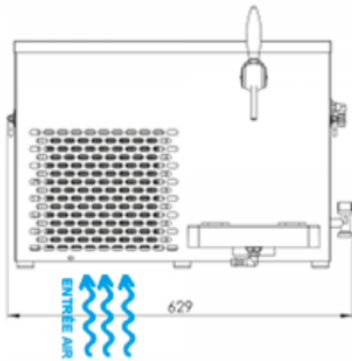

Caractéristiques Techniques

NOMBRE DE TIRAGE MAX.	1T
DEBIT HORAIRE (ΔT 15) L/H	64
PUISSANCE DU COMPRESSEUR (CV)	1/4
POIDS (KG)	35
CAPACITE DE LA CUVE (L)	18
POIDS DU BANC DE GLACE (KG)	6
DIMENSIONS (MM)	L.453 x p.528 x p.718
THERMOSTAT (TEMPÉRATURE DE LA RÉSERVE FROID)	mécanique
LONGUEUR MAX SERPENTINS (M)	25 (7×8)
FLUIDE FRIGORIGENE	R290a
EVAPORATEUR	cuivre
MATIERE CUVE	Polystyrène Choc
MATIERE MOUSSE ISOLATION	Polyuréthane
PRISE DE TERRE	Obligatoire
PUISSANCE MAX	308

Pour découvrir davantage d'informations sur ce produit, scannez ce QR code.



Des hommes et des femmes à votre écoute

BORDEAUX dav-bordeaux@dav-equipments.com
 LILLE dav-lille@dav-equipments.com
 LYON dav-lyon@dav-equipments.com
 MARSEILLE dav-marseille@dav-equipments.com

T. 05 56 39 48 05
 T. 03 20 94 85 41
 T. 04 37 42 13 13
 T. 04 91 49 36 62

PARIS dav-paris@dav-equipments.com
 RENNES dav-rennes@dav-equipments.com
 STRASBOURG dav-strasbourg@dav-equipments.com
 TOULOUSE dav-toulouse@dav-equipments.com

T. 01 70 24 98 87
 T. 02 99 00 48 48
 T. 03 88 62 12 46
 T. 05 61 81 43 44